

# POELCAPELLE BRITISH CEMETERY

Nergens werden de slagvelden zo hevig omgewoeld door granaatvuur als hier in Poelkapelle. Toen de troepen van het Gemeenbest tijdens de Derde Slag om Ieper in 1917 dit gebied bereikten, zorgden de regen en het granaatvuur voor een bijna onbegaanbaar moeras. De gesneuvelden gingen vaak verloren in de modder en het was pas na het einde van de oorlog dat er methodisch naar hen gezocht kon worden. Er werden hier duizenden lichamen gevonden en herbegraven, maar door de aard van de strijd en het verstrijken van de tijd konden slechts weinigen worden geïdentificeerd. Daarom vind je hier zo weinig graven met naam, ondanks dit één van de grootste CWGC-begraafplaatsen in de omgeving is. Rij na rij dragen grafstenen het aangrijpende opschrift gekozen door Rudyard Kipling: 'A soldier of the Great War, known unto God'. Deze enorme begraafplaats is bijna verstoken van namen en heeft een ongewone sfeer die zelden te vinden is op CWGC-sites. Het is een absolute aanrader voor iedereen die de verschrikkelijke realiteit van de Eerste Wereldoorlog beter wil begrijpen.

Aan het einde van de begraafplaats staan de Stone of Remembrance en het Cross of Sacrifice, ontworpen door Charles Holden en Wilfred Von Berg, tegenover de rijen grafstenen die het ene perk na het andere vullen.

Het register, de plattegrond en het gastenboek van de begraafplaats bevinden zich in het toegangsgebouw.



Mannen proberen een kanon te verplaatsen door de modder en verwoestingen bij Poelkapelle, oktober 1917 © IWM Q 3007



## POELCAPELLE BRITISH CEMETERY

COMMONWEALTH  
WAR GRAVES

Totaal aantal graven: **7479**



- Geïdentificeerd
- Niet geïdentificeerd

Nationaliteiten van de troepen

- Australisch
- Nieuw-Zeelands
- Canadees
- Brits

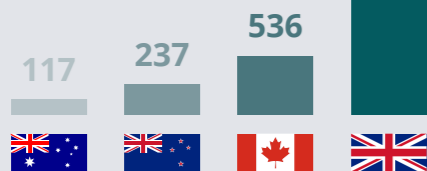

Voor meer informatie kan je deze code scannen.



V.U. Nathalie Dumon, CWGC Elverdingestraat 82, 8900 Ieper - Cover Jan D'Hondt Ateljé D

'Ici Poelcapelle' staat er op het bord, want zonder dat zou men niet weten dat dit verwoeste landschap ooit het dorp Poelkapelle was. December 1918 © Collectie van Antony d'Ypres, In Flanders Fields Museum







Enkele sergeanten van de Labour Company ontspannen zich in de naoorlogse omgeving van Ieper © IWM Q 100542

## DE OORLOG IS VOORBIJ MAAR HET GEVAAR BLIJFT OP DE LOER LIGGEN

Tussen de rijen niet geïdentificeerde grafstenen zul je verrast worden door een rij geïdentificeerde militairen naast elkaar in Perk 17 (XVII), Rij C. Die rij vertelt een tragisch verhaal. Die mannen van de 48th Labour Company hadden de belabberde taak om de slagvelden vrij te maken en de doden hier op de begraafplaats van Poelcapelle te begraven. Op een koude nacht in oktober 1919 verzamelde een kleine groep zich rond een kampvuur voor warmte. Het vuur ontstak niet-ontploffte oorlogsartillerie in de aarde onder hun voeten en alle zeven mannen stierven. Nu liggen ze op de begraafplaats die ze hebben helpen aanleggen.



1



2



3

## BIJZONDERHEDEN

**1** Deze begraafplaats kan nogal overweldigend zijn en het kan moeilijk zijn om te weten waar te beginnen. Ga daarom naar het Cross of Sacrifice en bewonder het uitzicht op de talloze rijen grafstenen.

Dit is een uitgestrekte begraafplaats met meer dan vijftig grafperken. De geordende rijen maximaliseren de beschikbare ruimte voor graven. De architecturale kenmerken zijn een sierlijk bakstenen toegangsgebouw, een verhoogd platform voor het Cross of Sacrifice en een verzonken gebied voor de Stone of Remembrance, die ongebruikelijk samengezet zijn aan de voorkant van de begraafplaats.

**2** Tegen de achtermuur van de begraafplaats, links van het Cross of Sacrifice, vind je een grafsteen met een muzikaal eerbetoon.

De opschriften op de CWGC-grafstenen zijn een persoonlijke eerbetoon aan de gesneuvelden door hun dierbaren en vele daarvan zijn hartverscheurend en uniek. Het opschrift op het grafsteen van Second

Lieutenant Hugh Gordon Langton van het London Regiment (Royal Fusiliers) is een van de ongewoonste. In plaats van woorden kozen zijn dierbaren voor muziek. Het zou een bekend deuntje uit die tijd zijn, genaamd 'After the Ball is Over', maar tot op de dag van vandaag heeft niemand dat met zekerheid kunnen zeggen.

**3** Wandel naar de perken, maar blijf aan de linkerkant. Stop even bij het tweede perk helemaal links op de begraafplaats.

Begraven in Perk 56 (LVI), Rij F, Graf 8, ligt Private John Condon, één van de jongste slachtoffers die door de CWGC wordt herdacht. Geboren in Waterford, Ierland, sneuvelde hij op 24 mei 1915 tijdens zijn dienst bij het Royal Irish Regiment in Ieper. Hij was slechts 14 jaar oud. Kijk uit naar het eerbetoon op zijn graf, want veel pelgrims laten er iets achter. Vreemd genoeg werd de jonge John Condon begraven naast een van de oudere soldaten in de Ieperboog, de 47-jarige soldaat Thomas Carthy.

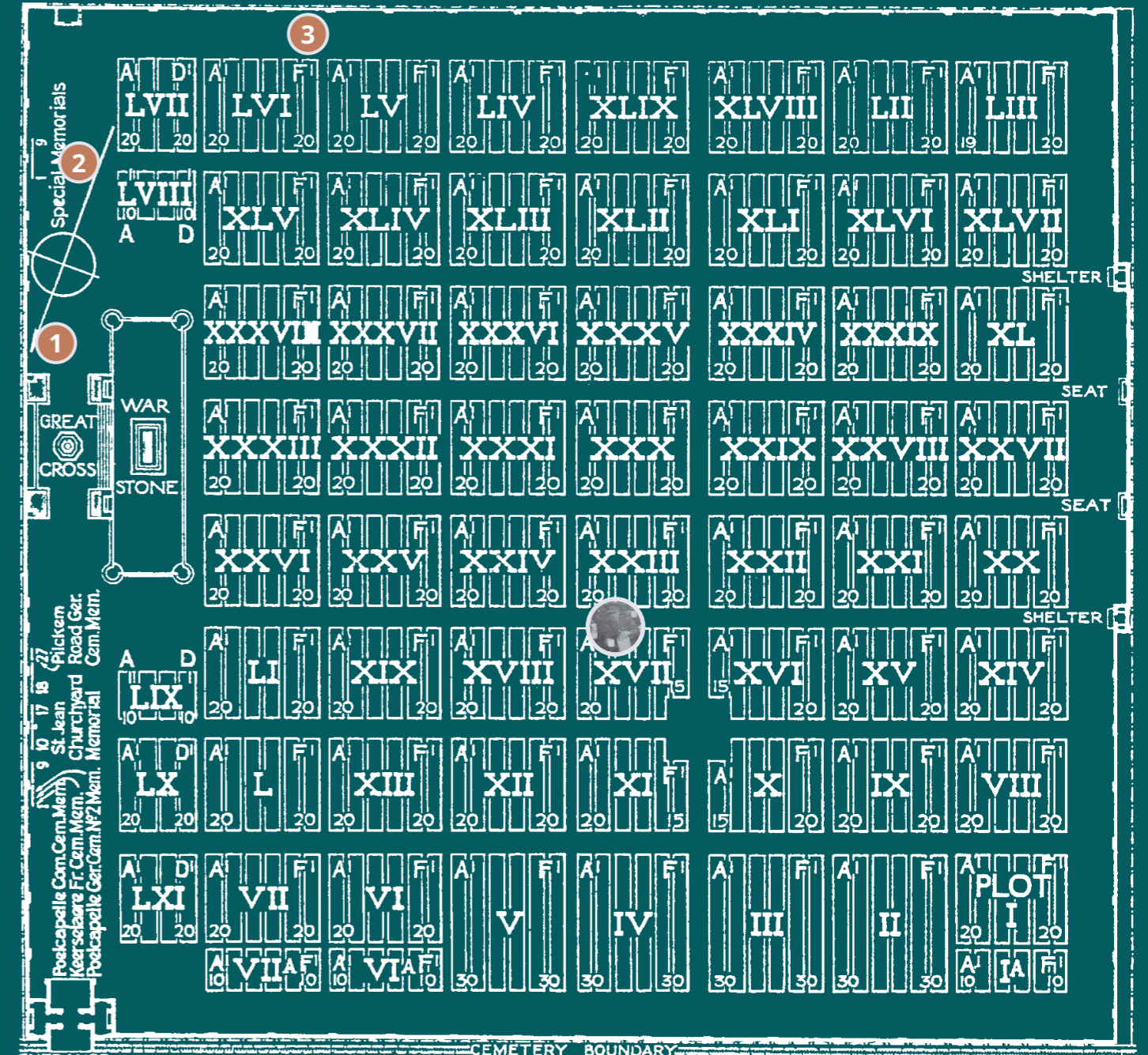

## HE LIVES WHILE WE REMEMBER HE DIES IF WE FORGET

Opschrift op de grafsteen van Sergeant William Robertson, LIII. C. 8.

### In de buurt

Vlakbij deze begraafplaats ligt het dorp Poelcapelle. Hier vind je het 'Guynemer Paviljoen', waar een levensgrote replica van een Frans vliegtuig uit WO I te zien is, evenals het bijbehorende bezoekerscentrum. Op de hoofdweg terug naar Ieper, passeer je het Canadees oorlogsmonument 'The Brooding Soldier' in Sint-Juliaan.

Drenpelvrije toegang

Parkeerplaatsen

Banken aanwezig op de begraafplaats